

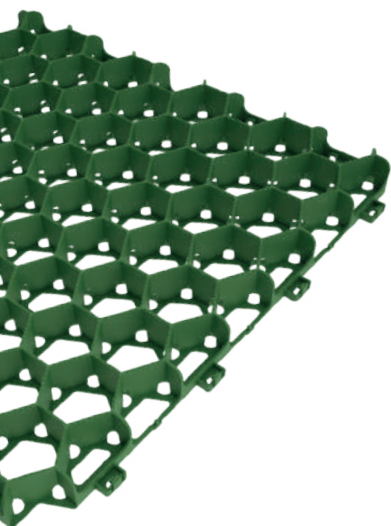

CATALOGO PRODOTTI 2022



INDICE

SPIDER

Pag. 4



GOLIATH

Pag. 16



SPIDERGREEN

Pag. 22

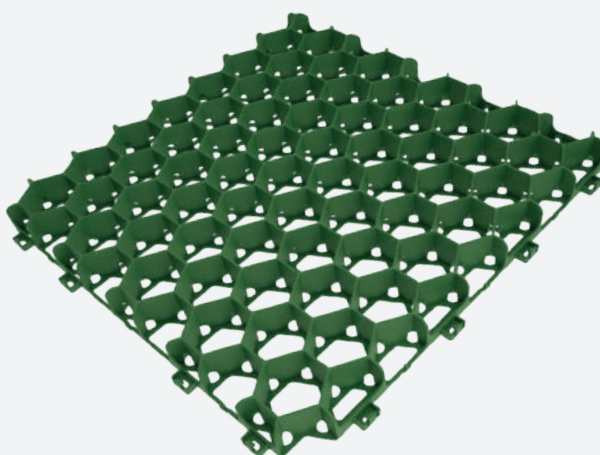



SPIDER PER LE FONDAZIONI VENTILATE



COS'È SPIDER E COSA SIGNIFICA REALIZZARE UNA FONDAZIONE VENTILATA

SPIDER è un cassero a perdere in polipropilene rigenerato ideale per la realizzazione di vespai aerati e intercapedini tra terreno e fabbricato. Il risultato è una fondazione ventilata che garantisce sicurezza per la salute dell'uomo ed il massimo benessere abitativo, creando una barriera fisica contro l'umidità e il gas radon. Grazie all'aggancio in sequenza, i casseri SPIDER consentono la rapida formazione di una piattaforma pedonale autoportante, sopra alla quale viene eseguito un getto

di calcestruzzo. Si ottiene così, in modo estremamente semplice ed economico, un vespai aerato poggiante su pilastri con l'area sottostante vuota, utilizzabile per la messa in opera degli impianti. In fase di realizzazione, mediante la predisposizione di apposite tubazioni, è possibile creare un'efficace e naturale ventilazione in collegamento con l'esterno, con conseguente dispersione nell'atmosfera di gas nocivi come il radon e con notevoli vantaggi in termini di salubrità dell'aria all'interno dell'edificio.





**MITIGAZIONE
DEL RADON**



**VUOTO
TECNICO**



IMPILABILE

SPIDER: VANTAGGI

- Realizzazione in un'unica fase della platea di fondazione
- Facilità e velocità di posa, con riduzione dei tempi di installazione dell'80% rispetto ai sistemi tradizionali
- Economico
- Leggero, impilabile e facilmente stoccabile
- Notevole riduzione del consumo di calcestruzzo e degli inerti
- Posa in opera anche su fondi parzialmente preparati grazie alla perfetta adattabilità a qualsiasi superficie
- Adattabile a qualsiasi tipo di perimetria
- Possibilità di utilizzare i vuoti sanitari in fondazione per il passaggio degli impianti
- Eliminazione dell'umidità di risalita
- Ventilazione efficace e dispersione dei gas nocivi come il radon

GAS RADON: I RISCHI PER LA SALUTE

COS'È IL RADON?

È un gas radioattivo, incolore e inodore, proveniente dal sottosuolo che si infiltra negli ambienti domestici tramite le fessurazioni delle fondazioni. All'aperto il gas radon è presente in basse concentrazioni, mentre in ambienti chiusi - soprattutto ai piani bassi - il gas si accumula in quantità elevate, pericolose per la salute.

Il radon è radioattivo e può essere cancerogeno se inalato. L'Organizzazione Mondiale della Sanità (OMS) indica nel radon la seconda causa di tumore ai polmoni dopo il fumo di sigaretta.

Il limite di concentrazione del radon fissato dalla normativa italiana è di 200 Bachelor m³ per le abitazioni nuove e di 300 Bachelor m³ per quelle esistenti.

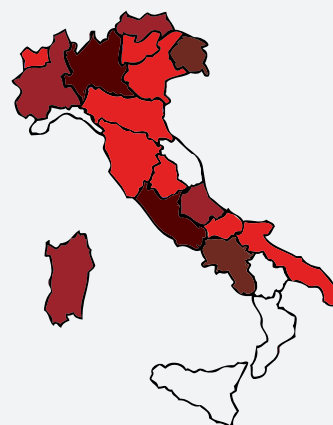
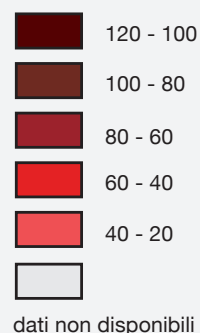

LA SOLUZIONE

È possibile difendersi dal Gas Radon realizzando una fondazione ventilata. Spider, infatti, garantisce una ventilazione uniforme tra il piano campagna e la base dell'edificio, efficace anche contro i problemi derivanti dall'umidità di risalita (come danni alle strutture degli edifici

e formazione di muffe, con conseguenti danni estetici e alla salute).

La realizzazione di una fondazione ventilata con Spider permette anche di ottenere un significativo risparmio in termini di costi di realizzazione e di tempi di manodopera.



COME SI OTTIENE UN'EFFICACE VENTILAZIONE

Per ottenere un'efficace ventilazione è necessario collegare l'intercapedine della costruzione con l'esterno per mezzo di apposite condotte in modo da riprodurre un naturale effetto camino. Si consiglia di predisporre i fori di entrata sul lato nord, ad altezza di poco

superiore al terreno, e quelli di uscita sul lato sud, alla quota più elevata (preferibilmente fino al tetto), avendo cura di collegare tra loro i diversi vani del reticolo di fondazione in modo che l'intero vespaio sia intercomunicante.

SEZIONE TRAVE MEDIANA

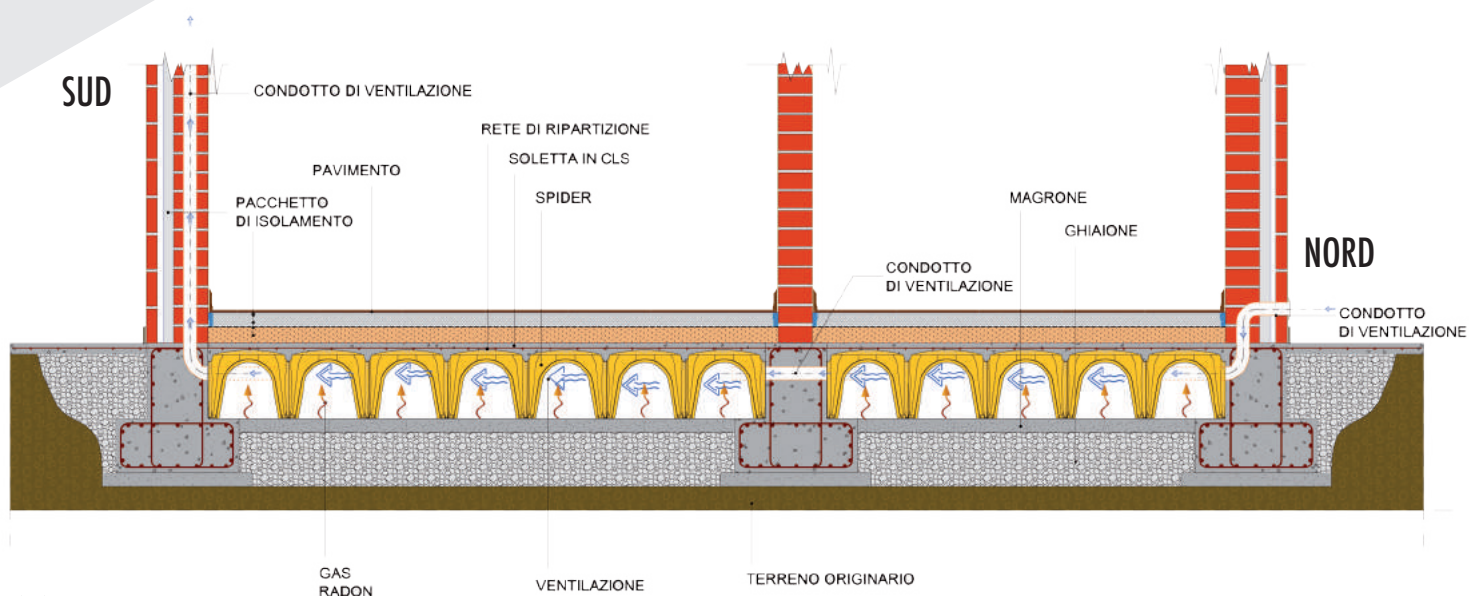



SEZIONE TRAVE PERIMETRALE

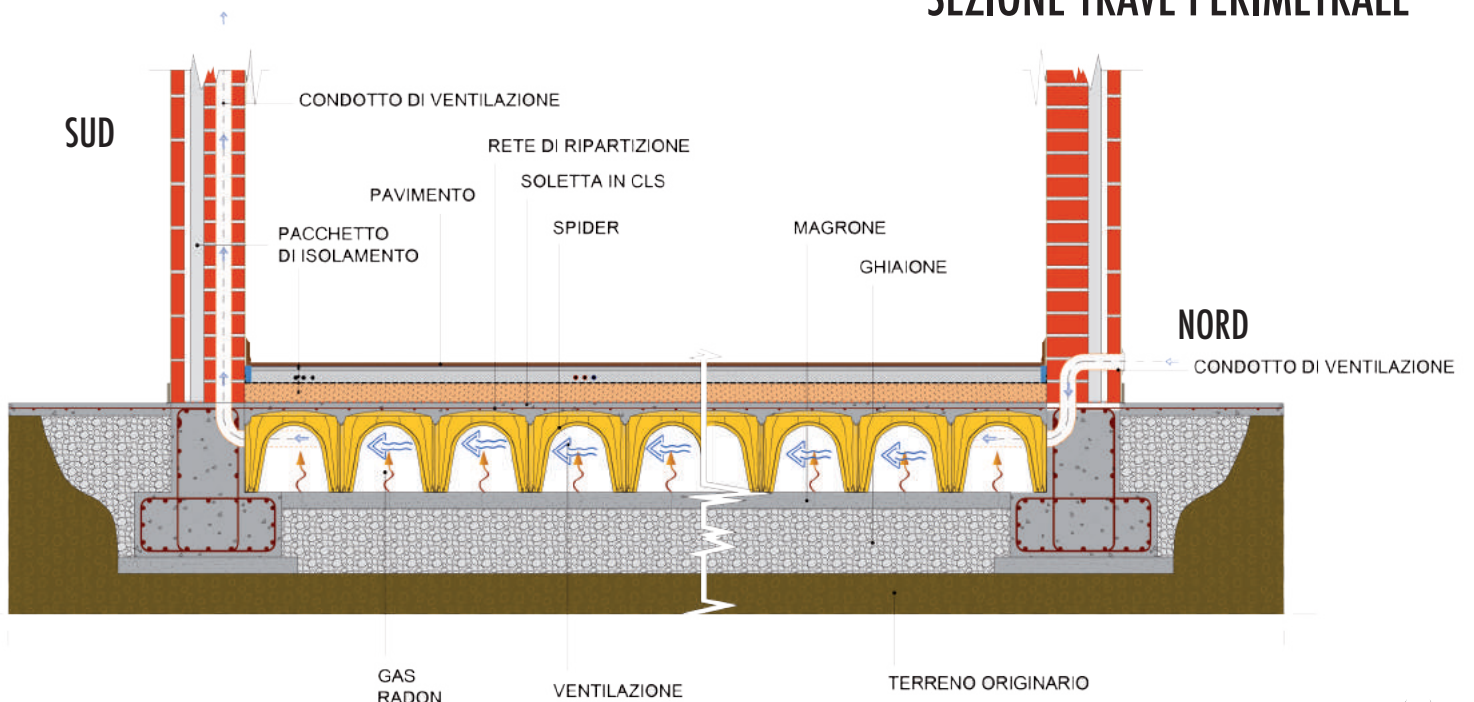

ACCESSORI

Lastra fermagetto alveolare in PP misure da H15 a H70:

- consente una chiusura del cassero permettendo la realizzazione di cordoli perimetrali, architravi, ecc...
- impedisce il passaggio di CLS all'interno dell'intercapedine al momento del getto

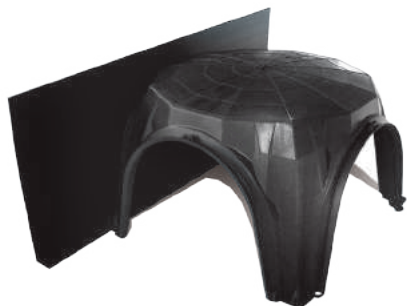

LA STRA FERMAGETTO



ANELLO

Accessorio per il contenimento del piede del cassero H65/70

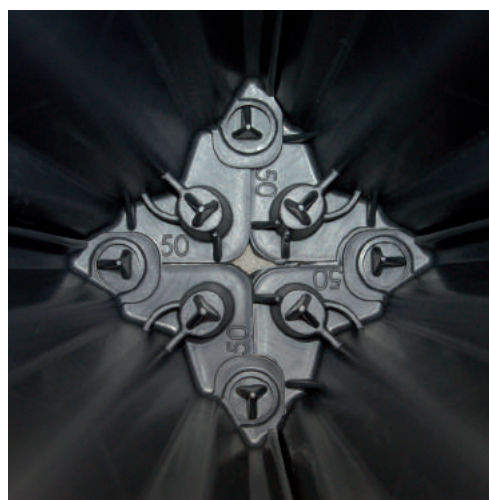

VOCE DI CAPITOLATO

Formazione di vespaio aerato comprensivo di soletta superiore in c.a. mediante il posizionamento su piano preformato di elementi modulari in polipropilene rigenerato mutuamente collegati tipo SPIDER della ditta Granplast 2001 S.r.l., a base quadrata 50x50 o 58x58 o 71x71 cm di altezza variabile (da 5 a 70 cm) secondo progetto, con forma a cupola, o serie di cupole ribassate. I casseri SPIDER, mutuamente collegati, saranno atti a ricevere il getto in calcestruzzo con classe di resistenza caratteristica minima C 20/25 e formeranno dei pilastri con interasse a matrice quadrata nei due sensi. Il vuoto sanitario risultante sarà adibito al passaggio di impianti in genere e/o alla ventilazione della fondazione.

SEQUENZA DI POSA

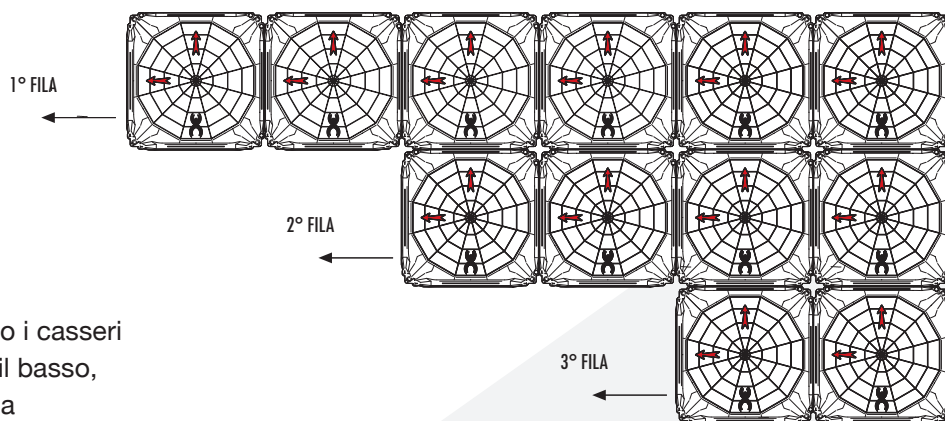

La posa di SPIDER si realizza disponendo i casseri da destra verso sinistra e dall'alto verso il basso, mantenendo sempre verso l'alto la freccia stampata sulla cupola.

SPIDER si posa rapidamente e con estrema facilità ed è pedonabile anche a secco.

INSTALLAZIONE

- 1 Realizzazione di sottofondo in ghiaione rullato con spessore variabile secondo tabella.
- 2 Posa in opera di calcestruzzo magro con spessore come da progetto.
- 3 Realizzazione di travi di fondazione come da progetto.
- 4 A discrezione della D.L., prima della posa del sistema di casseri SPIDER, possono essere formati fori e/o tracce per il passaggio di canalizzazioni e tubazioni degli impianti idro-termo sanitari, elettrici, telefonici e quant'altro.

5 La pavimentazione sarà ventilata tramite la formazione di fori del diametro di mm 80/120, sulle murature perimetrali in ragione di circa uno ogni 3.50/4.00 m, completi dell'eventuale tubazione di collegamento in PVC e delle griglie esterne in acciaio inox dotate di rete anti insetti in materiale plastico. I fori di aerazione, per una buona ventilazione, dovranno essere posti preferibilmente ad una quota più alta a sud del fabbricato (lato più caldo) rispetto al nord (lato più freddo). Nel caso vi siano porzioni di vespaio all'interno di travi di fondazione, quest'ultimo dovrà essere collegato con le porzioni esterne o perimetrali.

- 6 Posa in opera del cassero SPIDER, secondo le modalità indicate nella figura all'inizio della pagina.
- 7 Posa in opera LASTRA FERMAGETTO per chiusura totale del foro e per impedire che il calcestruzzo penetri all'interno del vespaio.
- 8 Posa dell'armatura di ripartizione (rete elettrosaldata) necessaria per resistere alle sollecitazioni di esercizio.
- 9 Getto di riempimento della sovrastante cappa in calcestruzzo con classe di resistenza, consistenza e spessore come da progetto, gettata in opera con o senza l'ausilio di pompe.

10 Vibratura del getto.

LA GAMMA SPIDER



SPIDER 58x58

	Dimensioni (cm)	h luce libera (cm)	L luce libera (cm)	Dim. max tubazione A (1x ø)	Dim. max tubazione B (2x ø)	Consumo di cls	M ² per pallets	N° pezzi per pallets	Dimensioni pallet
SPIDER H5	58 x 58	2,5	11,5	2,2	2	0,008	200	600	120 x 120 x H200
SPIDER H10	58 x 58	7,5	13,5	7	6	0,015	200	600	120 x 120 x H240

TABELLE DI CARICO SPIDER 58x58 (H5-H10)

Categoria di carico	Carico kg/m ²	Spessore soletta cm	Armatura mm ²	Spessore magrone cm	Spessore ghiaione cm	Pressione al suolo kg/cm ²
Residenziale Cat. A	0-500	5	Ø6 / 20x20	5	-	0,16
Ambienti medio affollati [Cat. B e C]	500-1.000	5	Ø6 / 20x20	5	-	0,29
Commerciale [Cat D]	1.000-2.500	5	Ø6 / 20x20	5	-	0,67
Industriale e magazzini [Cat. E]	2.500-5.000	5	Ø6 / 20x20	5	-	1,30
> 5.000 kg/m ²	> 5.000	Necessario fare condurre analisi caso per caso da parte di tecnico abilitato				

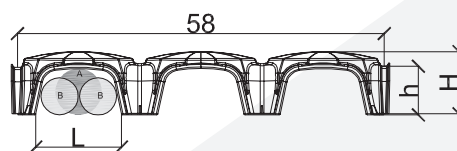
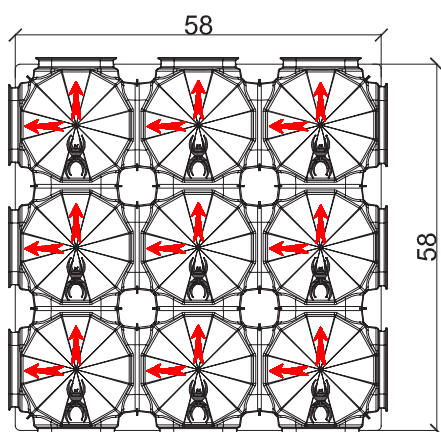



SPIDER 58x58

	Dimensioni (cm)	h luce libera (cm)	L luce libera (cm)	Dim. max tubazione A (1x ø)	Dim. max tubazione B (2x ø)	Consumo di cls	M ² per pallets	N° pezzi per pallets	Dimensioni pallet
SPIDER H15	58 x 58	10	20	9,6	8,8	0,028	160	480	120 x 120 x H200
SPIDER H20	58 x 58	15	22	14,6	9,6	0,031	160	480	120 x 120 x H235

TABELLE DI CARICO SPIDER 58x58 (H15-H20)

Categoria di carico	Carico kg/m ²	Spessore soletta cm	Armatura mm ²	Spessore magrone cm	Spessore ghiaione cm	Pressione al suolo kg/cm ²
Residenziale Cat. A	0-500	5	Ø6 / 20x20	5	-	0,36
Ambienti medio affollati [Cat. B e C]	500-1.000	5	Ø6 / 20x20	5	-	0,63
Commerciale [Cat D]	1.000-2.500	5	Ø6 / 20x20	8	-	0,79
Industriale e magazzini [Cat. E]	2.500-5.000	5-7	Ø6 / 15x15	8	10	0,69
> 5.000 kg/m ²	> 5.000	Necessario fare condurre analisi caso per caso da parte di tecnico abilitato				

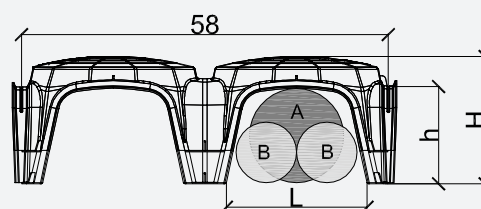
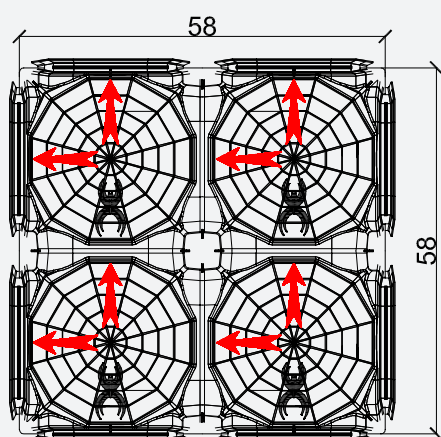



SPIDER 58x58 e 71x71

	Dimensioni (cm)	h luce libera (cm)	L luce libera (cm)	Dim. max tubazione A (1x ø)	Dim. max tubazione B (2x ø)	Consumo di cls	M ² per pallets	N° pezzi per pallets	Dimensioni pallet
SPIDER H25	58 x 58	19	40	18	16	0,042	120	360	120 x 120 x H230
SPIDER H30	58 x 58	23,5	42	23	19	0,046	120	360	120 x 120 x H235
SPIDER H35	58 x 58	28,5	44	27	20	0,050	120	360	120 x 120 x H230
SPIDER H40	58 x 58	31	40	30	18	0,060	100	300	120 x 120 x H235
SPIDER H45	58 x 58	36	42	34	18	0,068	100	300	120 x 120 x H230
SPIDER H50	58 x 58	40	43,5	34	18	0,070	100	300	120 x 120 x H235
SPIDER H55	71 x 71	46	50	44	24	0,078	120	240	151 X 151 X H230
SPIDER H60	71 x 71	51	50	44	22	0,079	120	240	151 X 151 X H230
SPIDER H65*	71 x 71	56	53	46	24	0,084	120	240	151 X 151 X H235
SPIDER H70*	71 x 71	61	53	46	26	0,083	120	240	151 X 151 X H240

TABELLE DI CARICO SPIDER 58x58 (H25-H50)

Categoria di carico	Carico kg/m ²	Spessore soletta cm	Armatura mm ²	Spessore magrone cm	Spessore ghiaione cm	Pressione al suolo kg/cm ²
Residenziale Cat. A	0-500	5	Ø6 / 20x20	5	-	1,23
Ambienti medio affollati [Cat. B e C]	500-1.000	6	Ø6 / 20x20	5	-	1,74
Commerciale [Cat D]	1.000-2.500	6-8	Ø6 / 15x15	7	10	1,67
Industriale e magazzini [Cat. E]	2.500-5.000	8-10	Ø8 / 15x15	15	15	1,89
> 5.000 kg/m ²	> 5.000	Necessario fare condurre analisi caso per caso da parte di tecnico abilitato				

TABELLE DI CARICO SPIDER 71x71 (H55-H70)

Categoria di carico	Carico kg/m ²	Spessore soletta cm	Armatura mm ²	Spessore magrone cm	Spessore ghiaione cm	Pressione al suolo kg/cm ²
Residenziale Cat. A	0-500	5	Ø6 / 20x20	5	-	1,21
Ambienti medio affollati [Cat. B e C]	500-1.000	6-7	Ø6 / 15x15	5	-	1,97
Commerciale [Cat D]	1.000-2.500	8	Ø8 / 15x15	10	-	2,21
Industriale e magazzini [Cat. E]	2.500-5.000	9-12	Ø8 / 15x15	10	15	1,86
> 5.000 kg/m ²	> 5.000	Necessario fare condurre analisi caso per caso da parte di tecnico abilitato				

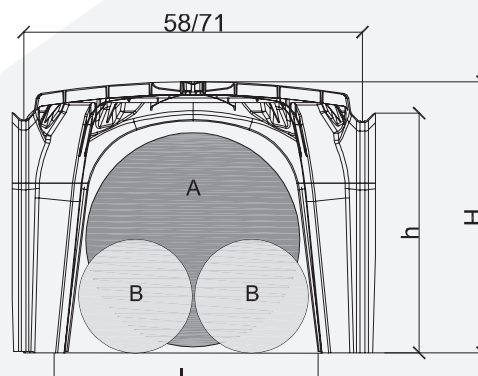
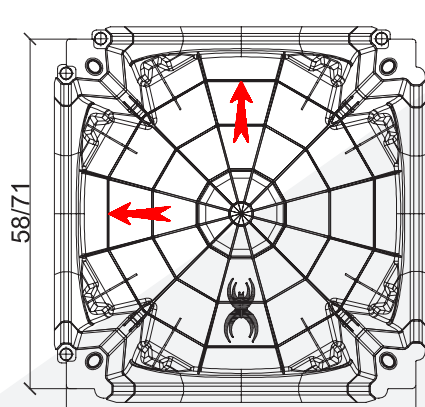



SPIDER 50x50

	Dimensioni (cm)	h luce libera (cm)	L luce libera (cm)	Dim. max tubazione A (1x ø)	Dim. max tubazione B (2x ø)	Consumo di cls	M ² per pallets	N° pezzi per pallets	Dimensioni pallet
SPIDER H15	50 x 50	9	30,2	9	8,5	0,038	100	400	102 x 102 x H230
SPIDER H20	50 x 50	14	31,6	14	12,5	0,044	100	400	102 x 102 x H235
SPIDER H25	50 x 50	19	32,8	19	15	0,048	100	400	102 x 102 x H230
SPIDER H30	50 x 50	24	34,1	24	15,5	0,052	100	400	102 x 102 x H235
SPIDER H35	50 x 50	29	35,3	29	16,5	0,056	100	400	102 x 102 x H240
SPIDER H40	50 x 50	34	36,5	32	17	0,058	90	360	102 x 102 x H230

TABELLE DI CARICO SPIDER 50x50 (H15-H40)

Categoria di carico	Carico kg/m ²	Spessore soletta cm	Armatura mm ²	Spessore magrone cm	Spessore ghiaione cm	Pressione al suolo kg/cm ²
Residenziale Cat. A	0-500	5	Ø6 / 20x20	5	-	0,71
Ambienti suscettibili ad affollamento [Cat. B e C]	500-1.000	6	Ø6 / 20x20	5	-	1,18
Commerciale [Cat D]	1.000-2.500	7	Ø6 / 15x15	5	-	1,62
Industriale e magazzini [Cat. E]	2.500-5.000	7-8	Ø8 / 15x15	8	10	1,57
> 5.000 kg/m ²	> 5.000	Necessario fare condurre analisi caso per caso da parte di tecnico abilitato				

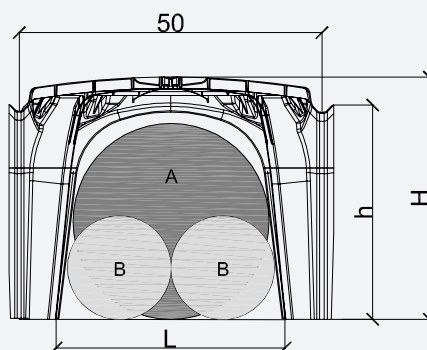
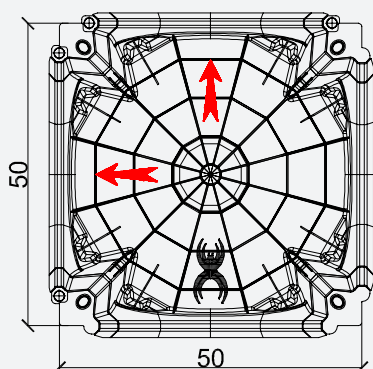

NOTA

Il getto delle solette deve essere eseguito con rete elettrosaldata dimensionata dal progettista secondo i parametri riportati in ogni tabella.





GOLIATH

IL CASSERO PER

I VESPAI VENTILATI

AD ALTEZZA VARIABILE



COS'È GOLIATH E QUALI SONO LE SUE APPLICAZIONI

GOLIATH è un sistema combinato di casseri che permette la realizzazione di vespai ventilati di altezze variabili fino ad un massimo di 300 cm.

GOLIATH è composto da un cassero che si aggancia a tubi in PVC di diametro 125 mm, poggianti a terra tramite un piedino ad incastro.

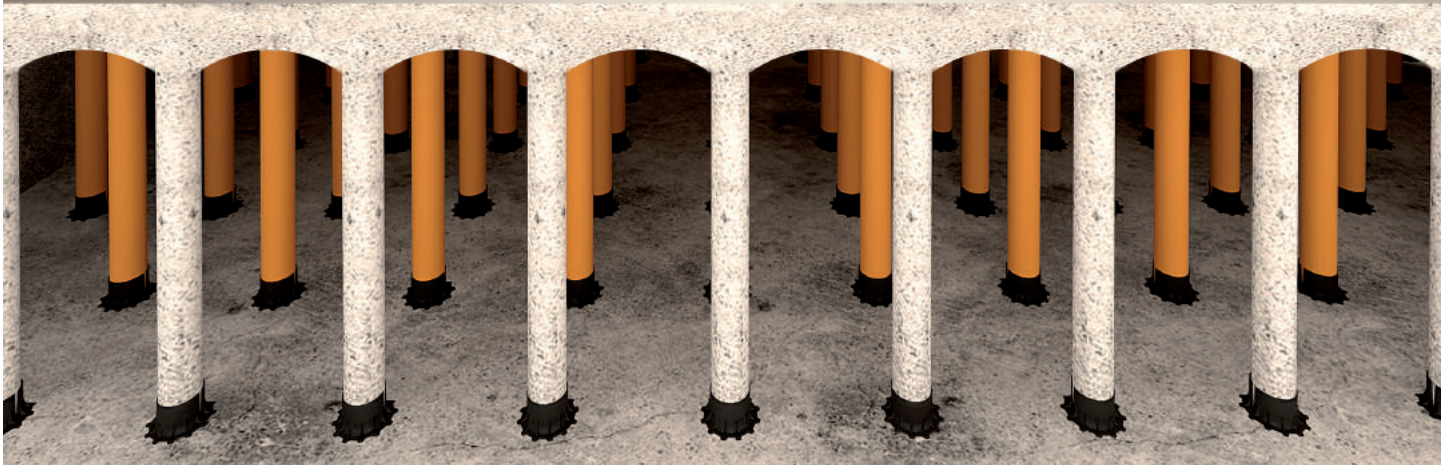

**MITIGAZIONE
DEL RADON**



**VUOTO
TECNICO**



**ALTA
CAPACITÀ
PORTANTE**

GOLIATH: VANTAGGI

- **Realizzazione in un'unica fase della fondazione e del solaio**
- **Facilità e velocità di posa, con riduzione dei tempi di installazione dell'80% rispetto ai sistemi tradizionali**
- **Economico**
- **Leggero, impilabile e facilmente stoccabile**
- **Notevole riduzione nel consumo di calcestruzzo e degli inerti**
- **Posa in opera anche su fondi parzialmente preparati grazie alla perfetta adattabilità a qualsiasi superficie**
- **Facilità e stabilità di assemblaggio grazie all'incastro autobloccante**

IL SISTEMA GOLIATH

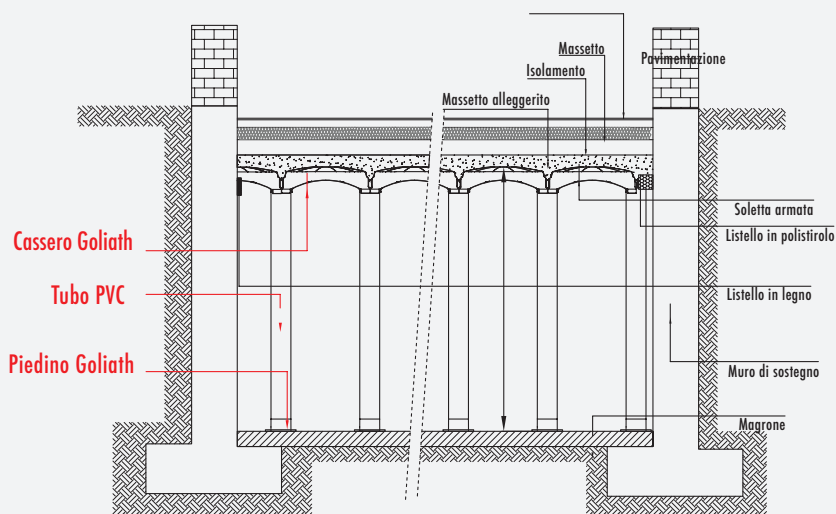
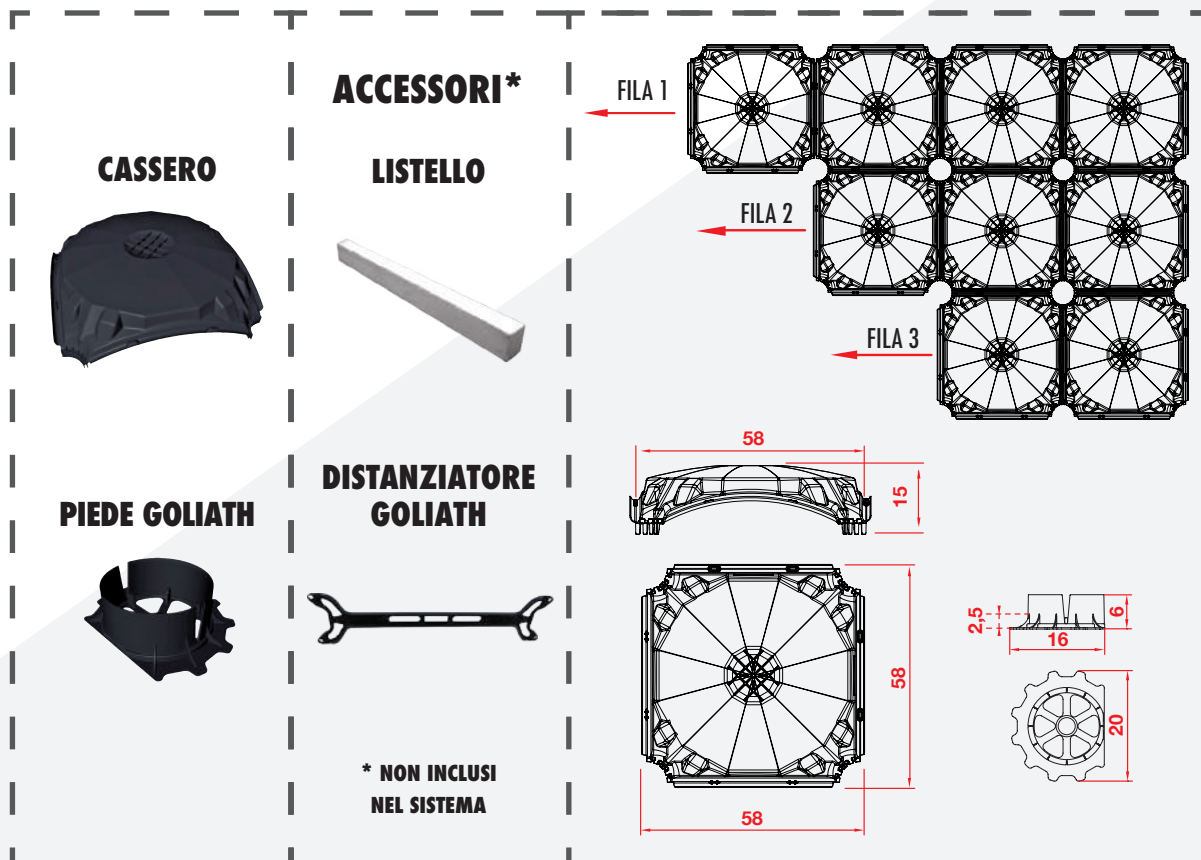

FORMULA DI CALCOLO CONSUMO CALCESTRUZZO

$$\left[0,037 \times (\text{altezza sistema GOLIATH} - 0,15) \right] + 0,033$$

Esempio: ipotizzando di dover eseguire un vespaio di altezza 120 cm. Sono necessari: Piedino GOLIATH + tubo in PVC \varnothing 125 mm da 102,5 cm + Cassero GOLIATH: consumo di CLS = $(0,037 \times 1,05) + 0,033 = 0,072 \text{ m}^3/\text{m}^2$.

MODALITÀ DI POSA

- 1** Realizzazione del piano di posa per il sistema GOLIATH in calcestruzzo magro, dello spessore necessario, previa la preparazione e la compattazione del fondo.
- 2** Assemblaggio dei piedini ad uno degli estremi di tutti i tubi in PVC.
- 3** Posa del sistema GOLIATH: la posa si realizza agganciando i casseri sui tubi da destra verso sinistra e dall'alto verso il basso mantenendo sempre la freccia stampata diritta di fronte a sé. I tubi vanno semplicemente posati a terra verificandone la corretta perpendicolarità rispetto al piano di magrone. I tubi possono essere tagliati su misura a seconda dell'altezza che deve essere raggiunta dal sistema (l'altezza massima raggiungibile è 300 cm).
- 4** Posa, laddove necessario, dei listelli di compensazione in polistirolo a ridosso delle travi di fondazione.
- 5** Posa della rete elettrosaldata a maglia quadra e del diametro utile (vedi tabella di carico).
- 6** Si prevede l'inserimento di rinforzi metallici Ø 8 mm (dove necessari e del diametro utile) all'interno dei tubi che compongono il sistema GOLIATH. Gli inserti dovranno essere uniti alla rete metallica usata per l'armatura e di lunghezza tale da raggiungere la base del tubo.
- 7** Getto di calcestruzzo C 20/25 per il riempimento dei tubi e dei casseri e per la realizzazione della soletta fino ad arrivare allo spessore di progetto.



DESIGN GOLIATH



VOCE DI CAPITOLATO

Realizzazione di intercapedine ventilata di altezza totale _____ cm mediante fornitura e posa di casseforme a perdere in Graplene (Polipropilene Compound riciclato) tipo GOLIATH della ditta Granplast srl atte alla rapida creazione, a secco, di un fondo cassero autoportante sopra il quale verrà eseguito un getto di calcestruzzo classe C20/25 minimo con conseguente riempimento a raso della cassaforma e formazione di una soletta piana all'estradosso di spessore _____ cm, armata con barre per c.a. o rete elettrosaldata diametro _____ mm passo _____ x _____ cm. E' ammesso l'utilizzo di calcestruzzo fibrorinforzato, con o senza armatura in acciaio. L'estradosso della soletta sarà livellato e tirato a frattazzo o staggia. Il sistema GOLIATH è costituito da tubi in PVC di altezza XX cm e diametro 125 mm sostenuti da piedi d'appoggio, da casseri a cupola ribassata altezza 15 cm, dimensioni in pianta 58x58 cm, dotati di 4 o più piani di riferimento per il getto e il corretto posizionamento della rete elettrosaldata, onde evitare eventuali avvallamenti in prossimità dei piedi di appoggio del cassero. Il vuoto risultante a matrice quadrata 58x58 cm sarà adibito a riempimento, rialzo di quota, passaggio di impianti in genere e/o alla ventilazione della intercapedine.

TABELLE DI CARICO GOLIATH

Categoria di carico	Carico [Kg/m ²]	Spessore soletta [cm]	Armatura max cappa**	Armatura tubo*	Spessore magrone [cm]	Spessore ghiaione [cm]	Pressione al suolo [Kg/cm ²]	
Residenziale [Cat. A]	0-500	5	Ø6 / 20x20	4 Ø6	5	-	1,09	
Ambienti suscettibili ad affollamento [Cat. B e C]	500 - 1.000	6	6 / 20x20	4 Ø6	6	-	1,51	
Commerciale [Cat. D]	1.000 - 2.500	6-8	Ø6 / 15x15	4 Ø6	8	10	1,18	
Industriale e magazzini [Cat. E]	2.500 - 5.000	8-10	8 / 15x15	4 Ø8	10	15	1,43	
> 5.000 kg/m ²	> 5.000	Necessario fare condurre analisi caso per caso da parte di un tecnico abilitato						

* valore indicativo, la presenza e quantità di armatura nel tubo andrà valutata caso per caso e definita da un tecnico abilitato.

** Quantità indicativa massima di armatura presente nella soletta per la classe superiore di carico.

N.B. Le seguenti classi di carico sono calcolate considerando un'altezza del sistema (altezza cassero) pari a 200 cm)



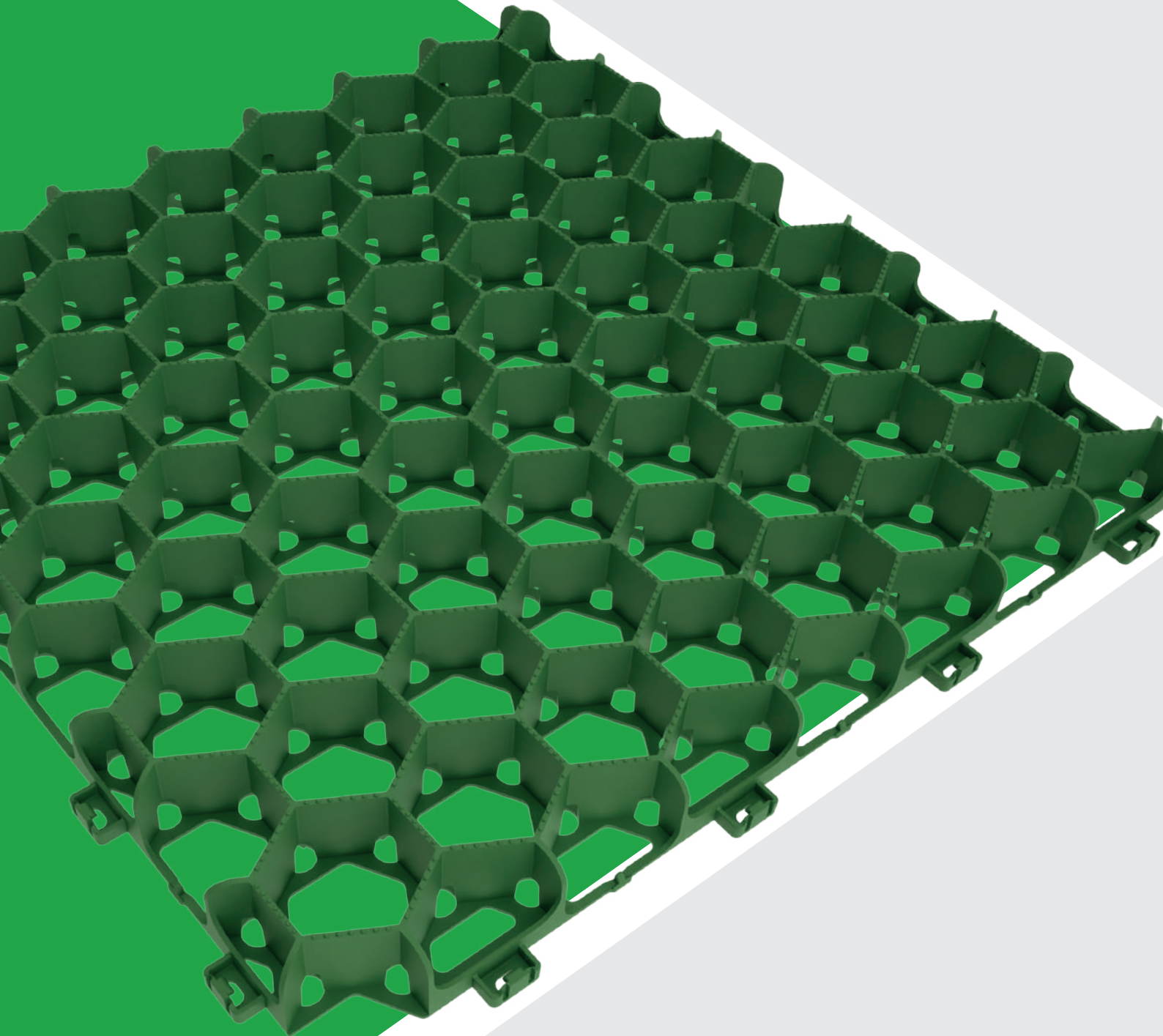

SPIDERGREEN PER LE TUE SUPERFICI CARRABILI

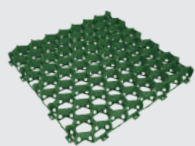
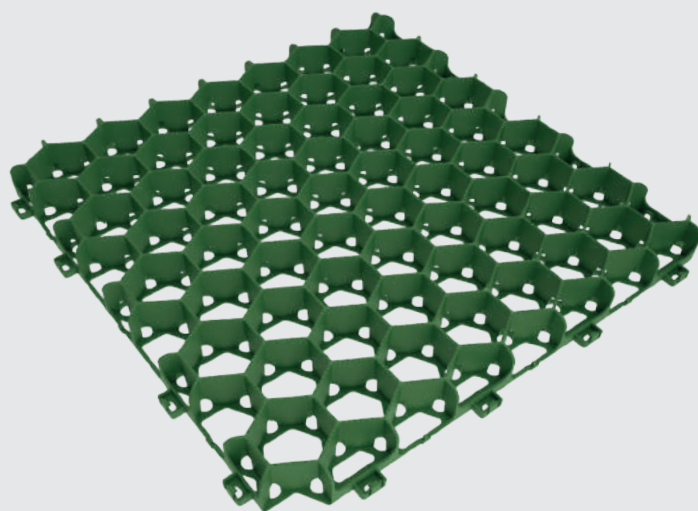

COS'È SPIDERGREEN E COSA SIGNIFICA REALIZZARE UN PRATO CARRABILE

SPIDERGREEN è la griglia che permette di ottenere un prato carrabile o una superficie consolidata in ghiaia da utilizzare per il parcheggio o per il transito degli autoveicoli, mantenendo la permeabilità del terreno. SPIDERGREEN è studiato appositamente per resistere ai carichi sia statici che dinamici dovuti a sosta e manovre dei mezzi. La sua configurazione geometrica inoltre

favorisce la crescita dell'erba e protegge la radice dallo schiacciamento. Grazie alla zigrinatura antiscivolo della superficie superiore della griglia, il passaggio è agevole. La permeabilità del 95% permette una corretta regimazione delle acque meteoriche, in ottemperanza ai vincoli di urbanizzazione.



**AREE
ATTEZZATE**



DRENAGGIO



**SPAZI
DESTINATI
AGLI ANIMALI**

SPIDERGREEN: APPLICAZIONI

- Aree di sosta pubbliche e private
- Zone di transito di veicoli
- Piste ciclabili
- Camminamenti pedonali
- Percorsi interni nei campi da golf e impianti sportivi all'aperto
- Aree attrezzate
- Spazi destinati agli animali
- Piazzole drenanti attorno alla base dei fusti delle piante

SPIDERGREEN 50X50XH4

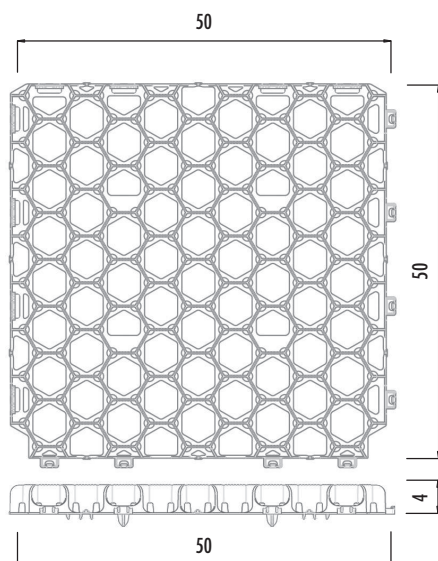

ACCESSORI



TAPPI

Specifiche tecniche Spidergreen:

Materiale	Gralene HD (Polietilene Compound Riciclato)
Permeabilità	95%
Peso	3,52 kg/m ²
Capacità di carico	350 t/m ² (t = 20°C)
Dimensioni	50 X 50 X H4 cm (4 pezzi = 1 m ²)
Quantità per imballo	60 m ² per bancale (240 pz.)

VOCE DI CAPITOLATO

Le aree segnalate nelle planimetrie dovranno essere pavimentate con piastre in Gralene HD. Lo spessore dello strato di base ed i materiali da utilizzare saranno quelli stabiliti dalla Direzione Lavori dopo aver valutato la natura del sottofondo, la destinazione d'uso della pavimentazione e le indicazioni della ditta produttrice. L'impresa appaltatrice dovrà indicare alla Direzione Lavori i materiali impiegati per i vari strati e la loro provenienza. Il tipo, lo spessore, la finitura, il colore e le caratteristiche degli elementi saranno quelli stabiliti dalla Direzione Lavori, per le singole aree. Le pavimentazioni saranno costituite da piastre forate in Gralene HD riciclato tipo SPIDERGREEN delle dimensioni di 50x50 cm altezza 4 cm dotate di aggancio a baionetta e permeabilità pari al 95% della propria superficie. La pavimentazione verrà posta in opera a secco su strato di allettamento come indicato dalla ditta produttrice. Nel caso sia previsto l'inerbimento delle superfici aperte, queste dovranno essere riempite a raso con una miscela di 50% sabbia vulcanica e 50% terriccio specifico per tappeto erboso: la stesura della miscela andrà ripetuta dopo la compattazione e la prima umidificazione per compensare il naturale calo del materiale. Si procederà quindi alle operazioni di semina, concimazione e prima irrigazione.

Si consiglia di attendere 2-3 sfalci prima della fruizione dell'area, in modo da valutare l'inerbimento generale e l'omogeneità dell'attecchimento.



COME REALIZZARE IL PRATO CARRABILE CON SPIDERGREEN

- A** Realizzazione di un sottofondo drenante composto da ghiaietta di lapillo o stabilizzato ben battuto, pietrisco ecc., granulometria 5-15 mm. Quantità: 8/10 cm se pedonabile; 18/20 cm in caso di passaggio auto; 30/40 cm in caso di passaggio mezzi pesanti.
- B** Installazione di un impianto di irrigazione a discrezione del progettista.
- C** Stesura di 5/10 cm di sabbia silicea o di miscela di inerti vulcanici livellata e ben compattata (granulometria 0-3 mm).
- D** Posa in opera della griglia SPIDERGREEN.
- E** Realizzazione del manto erboso con le seguenti modalità:
- 1** Riempimento parziale delle celle della griglia SPIDERGREEN con miscela di sabbie vulcaniche o terra vegetale arricchita con torba e humus.
 - 2** Semina di miscuglio di Graminacee.
 - 3** Riempimento completo delle celle con l'aggiunta di 1 cm oltre il raso di miscela di sabbie vulcaniche o terra vegetale arricchita con torba e humus.
- F** Eventuale fornitura e posa di tappi segnalatori.

È necessario di attendere il completo inerbimento della griglia e di eseguire almeno due sfalci del prato prima di usufruire dell'area. Prestare particolare attenzione alle superfici a pendenza superiore all'80%: prevedere picchetti e forcelle per evitare slittamenti.

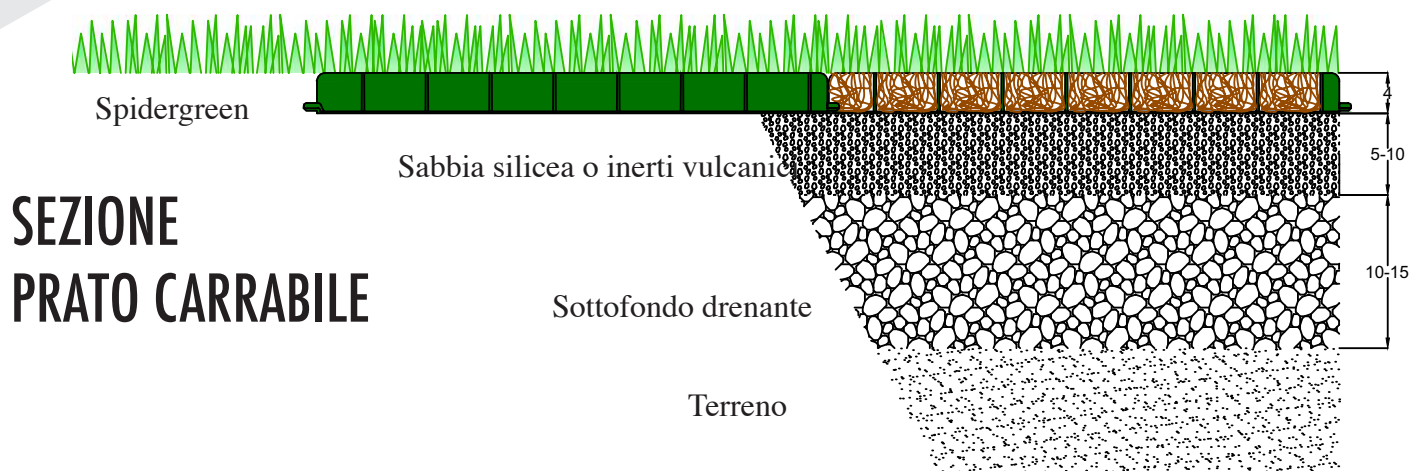

COME REALIZZARE UNA SUPERFICIE CARRABILE CON FINITURA A GHIAIA

- A** Realizzazione di un sottofondo drenante composto da ghiaia, pietrisco o stabilizzato ben battuto.
Quantità: 8/10 cm se pedonabile; 18/20 cm in caso di passaggio auto; 30/40 cm in caso di passaggio mezzi pesanti.
- B** Stesura di 5/10 cm di sabbia silicea livellata e ben compattata.
- C** Posa in opera della griglia SPIDERGREEN.
- D** Riempimento completo delle celle della griglia con ghiaino lavato.
- E** Eventuale fornitura e posa in opera di tappi segnalatori.



PRESCRIZIONI DI POSA

- 1** SPIDERGREEN può essere agevolmente tagliato in prossimità dei cordoli perimetrali e dei pozzetti.
- 2** È opportuno lasciare dei giunti di dilatazione di dimensione variabile a seconda dell'estensione dell'opera in prossimità di cordoli, pozzetti e ostacoli in genere. Inoltre è consigliato frazionare la superficie grigliata ogni 20 m² lasciando un giunto di dilatazione di 1 centimetro.
- 3** La griglia è fornita di pioli sul bordo inferiore in modo da aumentare l'ancoraggio al terreno, per evitare possibili slittamenti.
- 4** È sconsigliato posare le griglie a giunti sfalsati.

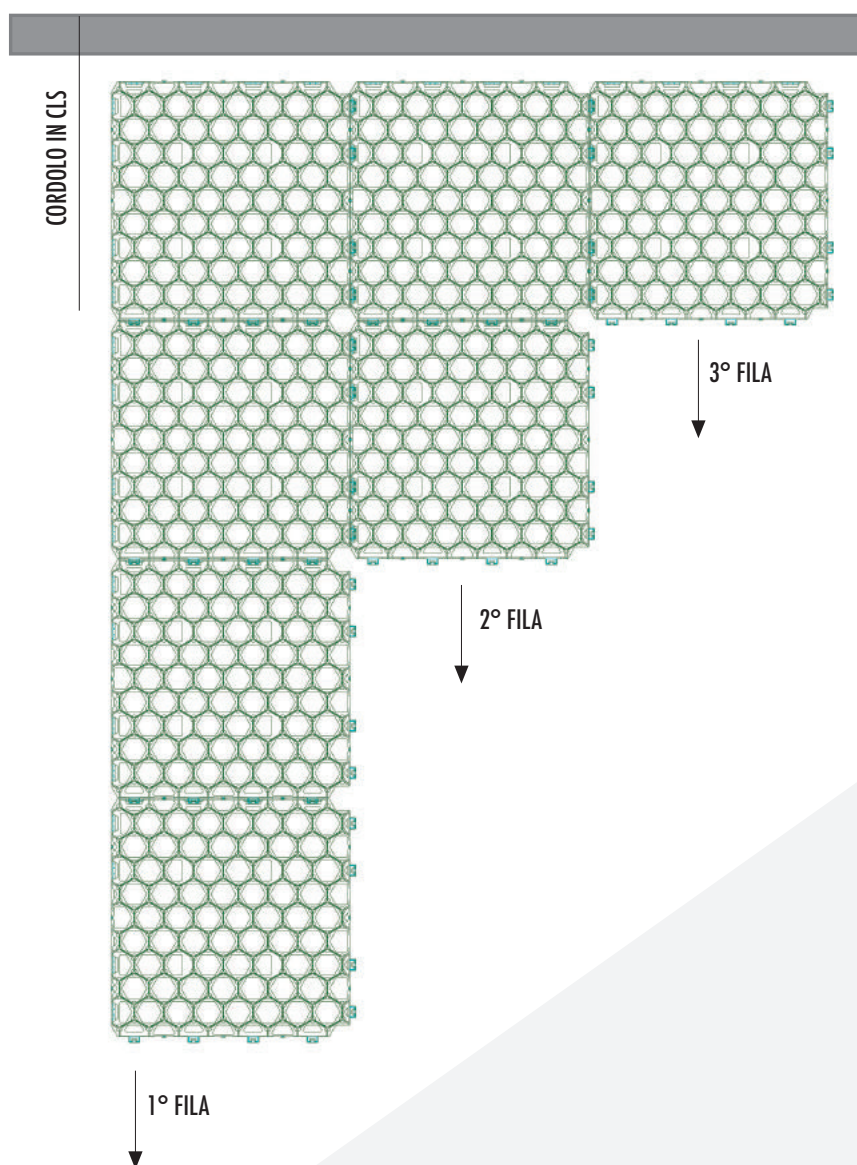

SPIDERGREEN: VANTAGGI DI IMPIEGO

- Superficie permeabile pari a 95%.
- Carrabilità garantita fino a 350 t/m².
- La leggerezza della griglia e l'aggancio a baionetta permettono una posa rapida e facile (50 m²/h).
- Protezione totale del manto erboso con ottimo sviluppo vegetativo.
- L'aggancio ad incastro e la presenza del piolo di ancoraggio garantiscono stabilità al transito e alle manovre dei veicoli.
- La superficie superiore della griglia è dotata di zigrinatura antiscivolo.
- La griglia è stabilizzata ai raggi UV a garanzia di durata nel tempo.
- Possibilità di personalizzazione del prato carrabile grazie all'uso di tappi segnalatori.

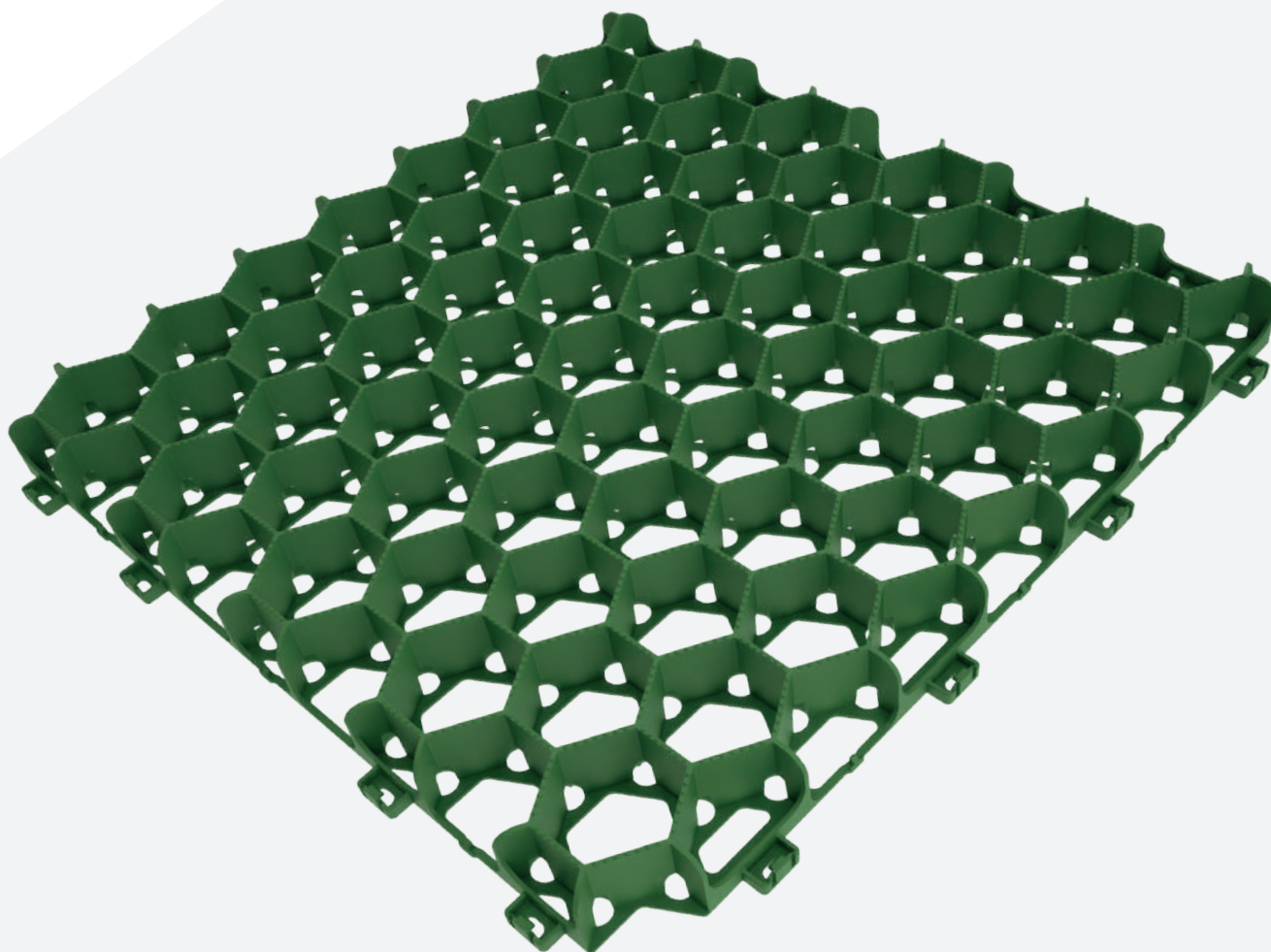

REFERENZE

UNIVERSITÀ DEL SALENTO - LECCE

Presso la sede dell'Università del Salento, prestigioso Ateneo con un illustre passato situato a Lecce, Spidergreen è stato scelto per realizzare un'area verde per il transito e la sosta degli autoveicoli.

Grazie alla facilità di posa, il lavoro è stato completato in tempi molto rapidi, con un effetto estetico finale di elevata qualità.



PARCHEGGIO AUTOVEICOLI - PROVINCIA DI BRESCIA

Nell'ambito di un intervento di riqualificazione di una ampia area adiacente ad un hotel in provincia di Brescia, è stata realizzata una zona di notevoli dimensioni per la sosta ed il transito dei veicoli.

Grazie alla maneggevolezza di Spidergreen, l'opera è stata realizzata senza il ricorso a mezzi meccanici per la movimentazione del materiale e in un tempo molto brevi.



REFERENZE

DIMORA DI PREGIO - NORD ITALIA

All'interno di un progetto di valorizzazione di una dimora storica, il progettista aveva esigenza di destinare un'area alla sosta degli autoveicoli, dando da massima attenzione all'impatto paesaggistico e preservando la permeabilità del terreno.



Spidergreen ha consentito di centrare questi 2 obiettivi, garantendo un risultato funzionale e perfettamente inserito nel contesto del paesaggio circostante.



LOCATION PER EVENTI - PROVINCIA DI VICENZA

All'interno di una prestigiosa struttura destinata ad ospitare eventi di elevato livello, era necessario creare delle aree di sosta per i veicoli dei frequentatori, tenendo conto del contesto complessivo e delle caratteristiche del paesaggio.



Con Spidergreen è stato possibile realizzare degli spazi perfettamente carrabili, senza rinunciare alla gradevolezza estetica del verde.



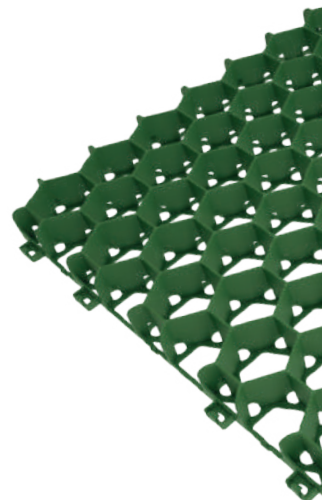

GRANPLAST 2001 S.r.l.

Via Martiri della Libertà, 7 - 35010 Grantorto (PD) - Italy

P. IVA 12908020154

Tel. +39 049 0998730 - Fax. +39 049 0998731

info@granplast2001.com - granplast2001.com